

PLOTOVÁ POLE

Svařované panely s obdélníkovými oky 50x200 mm, Ø drátu 4 mm, šířka panelů 2500 mm, povrchová úprava ZN + PVC, (barva zelená – RAL 6005). Rozměry atypických polí nutno upravit na stavbě. Min. tech. standard PILOFOR LIGHT.

- 04 v=1530 mm, atypická š=1532 mm 1 ks
- 05 v=1230 mm, atypická š=1000 mm 1 ks
- 06 v=1230 mm, atypická š=1170 mm 1 ks
- 07 v=1230 mm, atypická š=1474 mm 1 ks
- 08 v=1230 mm, š=2500 mm 12 ks
- 09 v=1230 mm, atypická š=2060 mm 1 ks

VÝPIS SLOUPKŮ

Sloupek plotový kulatý ZN+PVC d=48 mm, barva zelená RAL 6005 vč. zelené plastové čepekky a příslušného počtu objímek, min. tech. standard IDEAL

- 01 dl. 2000 mm 5 ks
- 02 dl. 1750 mm 14 ks

03 BRÁNA + BRANKA

Atypická sestava. Rozměry nutno upravit na stavbě. Uvedené šířka je na osy sloupků.

Dvoukřídlová brána Zn+PVC (zelená RAL 6005) 3400x2045 mm, rám z obdélníkových uzavřených profilů 60x40 mm a 40x30 mm, výplň svařovaný panel – velikost ok 50x200 mm, Ø drátu 5,00 mm. Součástí brány jsou 2 sloupky ze čtyřhranného profilu 100x100 mm vč. kloubových stavitelných závěsů a středovou zástrčku s dorazem. Součástí je zámek FAB, hliníková klika a plastový doraz brány.

Jednokřídlová branka Zn+PVC (zelená RAL 6005) 980x2005 mm, rám z obdélníkových uzavřených profilů 60x40 mm a 40x30 mm, výplň svařovaný panel – velikost ok 50x200 mm, Ø drátu 5,00 mm. Součástí branky je 1 sloupek ze čtyřhranného profilu 60x60 mm. Středový sloup je společný s branou, vč. kloubových stavitelných závěsů. Součástí je zámek FAB, hliníková klika a plastový doraz branky.

Min. tech. standard Pilofor.

ŘEZ I-I 1:25

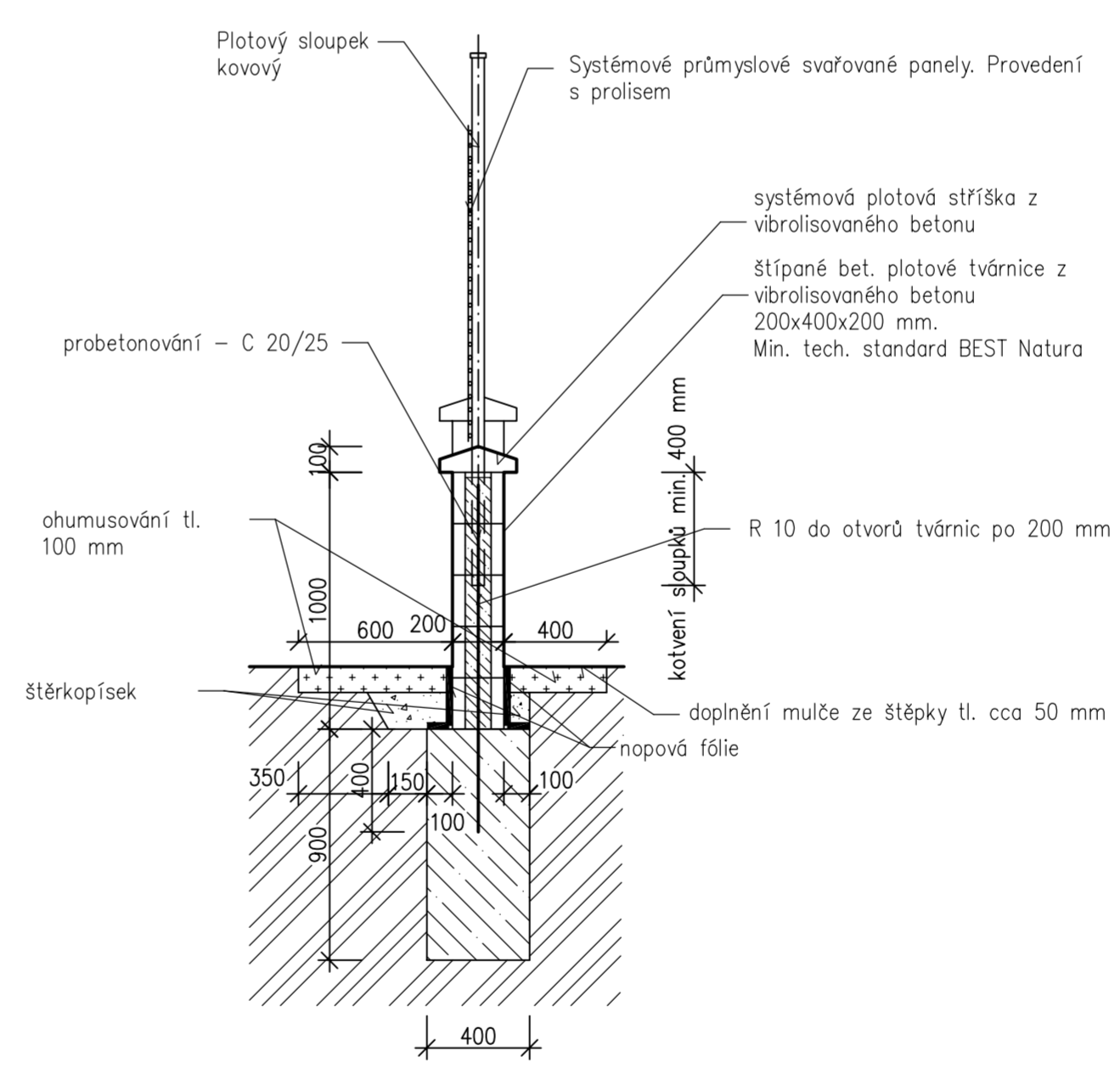

Výpis oceli

Výztuž 10505 (R) kotvení 400 mm

- R10
- dl. 800 mm – 122 ks
- dl. 1000 mm – 64 ks
- dl. 1200 mm – 2 ks
- dl. 1400 mm – 4 ks
- dl. 1600 mm – 4 ks
- dl. 1800 mm – 2 ks

Celkem: 111,5 kg (bez prosthů)

ŘEZ II-II 1:25

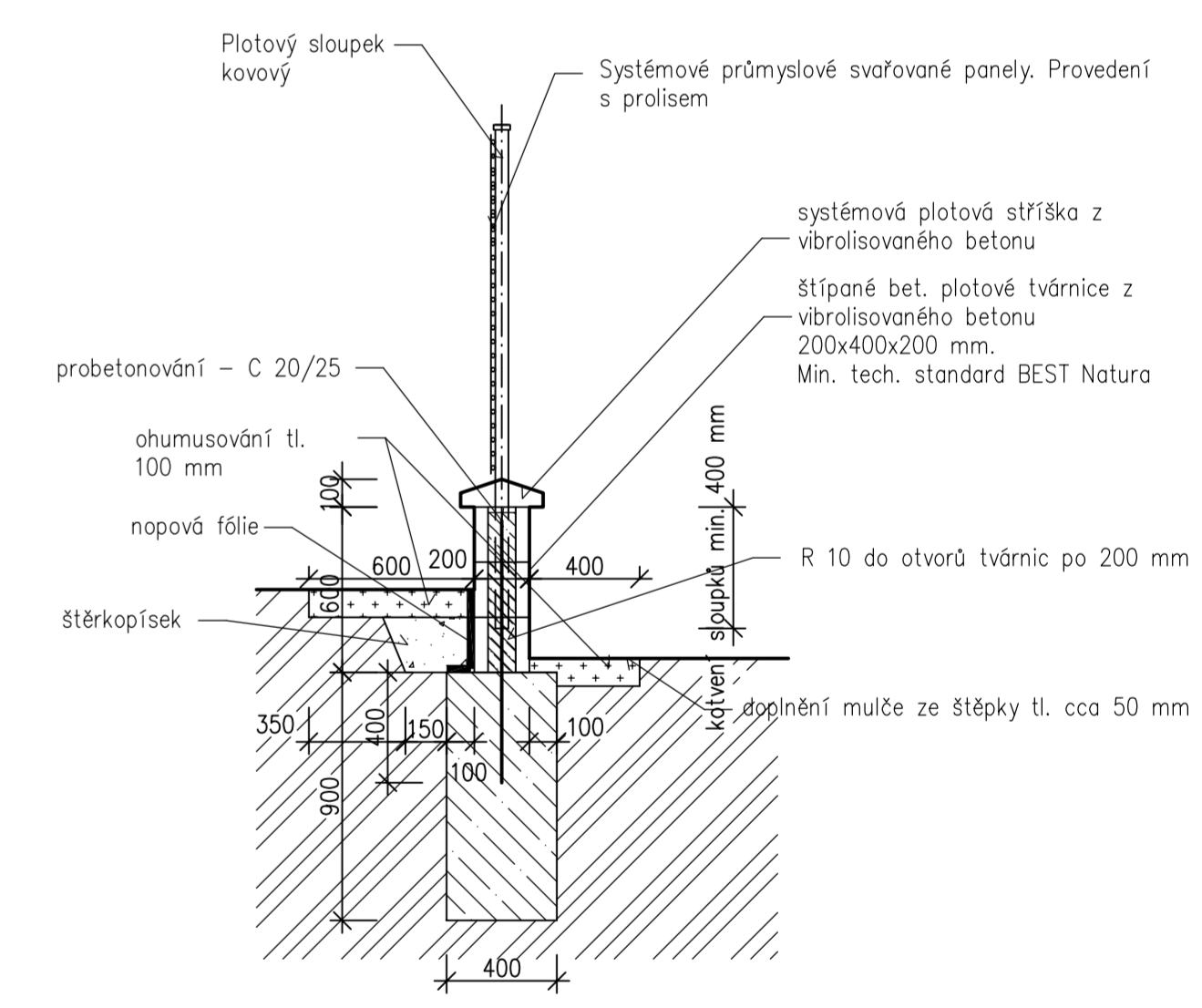

HP	ZPO	VYPRACOVAL	KRESLIL	Č.PARE	 <small>©-61792829</small>	
	Ing. R. NOVOTNÁ	Ing. R. NOVOTNÁ				
MÍSTO	p.č. 492/22, 492/50, k.ú. Stará Role				DATUM	duben 2018
INVESTOR	Statutární město K. Vary, Moskevská 21, K. Vary				STUPEŇ	DPS
OBEDNATEL	Statutární město K. Vary, Moskevská 21, K. Vary				FORMÁT	Bx44
AKCE :	Modernizace oplocení u pavilonu dílen ZŠ Truhlářská 19 Karlovy Vary				MĚŘÍTKO	1:25; 1:50
OBJEKT:	D1.1. Architektonicko-stavební řešení				Č.ZAK.	201809
DÍLČÍ ČÁST:					PŘÍLOHA č.	D1.1.04
OBSAH:	Oplocení 1-2 a 2-3					

ING. RENATA NOVOTNÁ
 PROJEKTOVÁ A INŽENYRSKÁ KANCELÁŘ
 BLANŠKOVÁ 93/71, 501 09 MĚLČOVY VARY